

# ROCA

## NORA / SARA

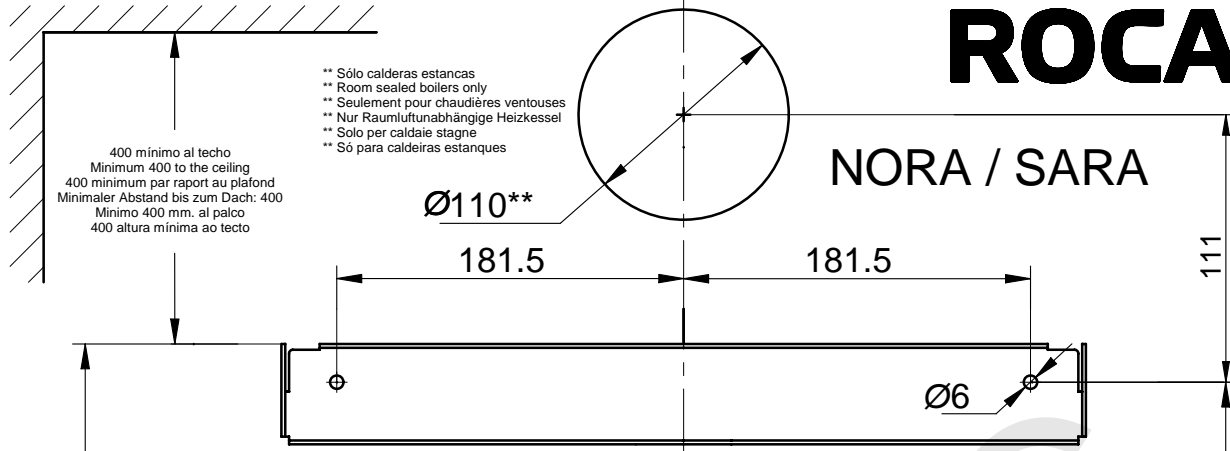

400 mínimo al techo  
Minimum 400 to the ceiling  
400 minimum par rapport au plafond  
Minimale Abstand bis zum Dach: 400  
Mínimo 400 mm. al palco  
400 altura mínima ao tecto

- \*\* Sólo calderas estancas
- \*\* Room sealed boilers only
- \*\* Seulement pour chaudières ventouses
- \*\* Nur Raumlufunabhängige Heizkessel
- \*\* Solo per caldaie stagne
- \*\* Só para caldeiras estanques

(ES)

### PLANTILLA DE INSTALACIÓN INSTRUCCIONES DE MONTAJE

- A: G3/4" - Ida calefacción
  - B: G1/2" - Salida agua caliente sanitaria (calderas mixtas)  
- Ida acumulador Nora 24 A / Nora 24 AF
  - C: G3/4" - Gas
  - D: G1/2" - (Plantilla con grifos) Entrada agua fría sanitaria  
G3/4" - (Plantilla sin grifos) Entrada agua fría sanitaria  
- Retorno acumulador Nora 24 A / Nora 24 AF
  - E: G3/4" - Retorno calefacción
- Situar el soporte superior en la pared y fijarlo utilizando los tornillos que se suministran asegurándose de que queda horizontal.  
- Soldar los codos de conexión a los tubos de instalación que deberán estar situados en la posición indicada en esta plantilla.

(GB)

### MARKING TEMPLATE INSTRUCTIONS FOR ASSEMBLY

- A: G3/4" - Heating outlet
  - B: G1/2" - Mains hot water outlet (mixed boilers)  
- Nora 24 A / Nora 24 AF Accumulator outlet
  - C: G3/4" - Gas
  - D: G1/2" - (Template with valves) Inlet Mains cold water  
G3/4" - (Template without valves) Inlet Mains cold water  
Nora 24 A / Nora 24 AF Accumulator return
  - E: G3/4" - Heating return pipe
- Position the upper support on the wall and fix it using the screws supplied. Check that it is horizontal.  
- Solder the connection joints to the installation pipes, which should be positioned as shown in this template.

(FR)

### GABARIT DE POSE INSTRUCTIONS DE MONTAGE

- A: G3/4" - Aller chauffage
  - B: G1/2" - Sortie eau chaude sanitaire (chaudières mixtes)  
- Aller accumulateur Nora 24 A / Nora 24 AF
  - C: G3/4" - Gaz
  - D: G1/2" - (Gabarit de pose avec robinets) Entrée eau froide sanitaire  
G3/4" - (Gabarit de pose sans robinets) Entrée eau froide sanitaire  
- Retour accumulateur Nora 24 A / Nora 24 AF
  - E: G3/4" - Retour chauffage
- Situer le support supérieur sur le mur et le fixer en utilisant les vis fournies. La plaque de manière à ce qu'il soit bien horizontal.  
- Souder les coudes de connexion aux tubes d'installation qui devront être situés sur la position indiquée par ce gabarit de pose.

(DE)

### MARKIERUNGSSCHABLONE MONTAGEANLEITUNG

- A: G3/4" - Heizung Vorlauf
  - B: G1/2" - Auslauf Heißwasser (Heizkessel mit Kombi-Betrieb)  
- Nora 24 A / Nora 24 AF Heißwasserspeicher Vorlauf
  - C: G3/4" - Gas
  - D: G1/2" - (Schablone mit ventile) Einlauf Kaltwasser  
G3/4" - (Schablone ohne ventile) Einlauf Kaltwasser  
Nora 24 A / Nora 24 AF Heißwasserspeicher Rücklauf
  - E: G3/4" - Heizung Rücklauf
- Bringen Sie die obere Halterung an der Wand in die korrekte Stellung und befestigen Sie sie mit Hilfe der beigeigten Schrauben. Stellen Sie sicher, daß sie waagrecht ist.  
- Schweißen Sie die Winkel-Anschlußstücke an die Leitungsrohre, deren Lage den Vorgaben auf der Schablone entsprechen muß.

(IT)

### DIMA ISTRUZIONI PER IL MONTAGGIO

- A: G3/4" - Mandata riscaldamento
  - B: G1/2" - Uscita acqua calda sanitaria (caldaje miste)  
- Mandata accumulatore Nora 24 A / Nora 24 AF
  - C: G3/4" - Gas
  - D: G1/2" - (Dima con robinetto) Entrata acqua sanitaria  
G3/4" - (Dima senza robinetto) Entrata acqua sanitaria  
- Ritorno accumulatore Nora 24 A / Nora 24 AF
  - E: G3/4" - Ritorno riscaldamento
- Posizionare il supporto superiore sulla parete e fissarlo mediante le viti fornite in dotazione. Accertarsi che rimanga in posizione orizzontale.  
- Saldare i raccordi di collegamento ai tubi dell'impianto, che dovranno trovarsi nella posizione indicata in questa dima.

(PT)

### ESCANTELHÃO DE MARCAÇÃO INSTRUÇÕES DE MONTAGEM

- A: G3/4" - Ida aquecimento central
  - B: G1/2" - Saída água quente sanitária (caldeiras mistas)  
- Ida acumulador Nora 24 A / Nora 24 AF
  - C: G3/4" - Gas
  - D: G1/2" - (Escantilhão com torneira) Entrada água fria sanitária  
G3/4" - (Escantilhão sem torneira) Entrada água fria sanitária  
Retorno acumulador Nora 24 A / Nora 24 AF
  - E: G3/4" - Retorno aquecimento central
- Situar o suporte superior na parede e fixá-lo utilizando os parafusos que se fornecem, assegurando que fique horizontal.  
- Soldar os cotovelos de ligação aos tubos de instalação, que deverão estar situados na posição indicada neste escantilhão.

2200\*

607.5

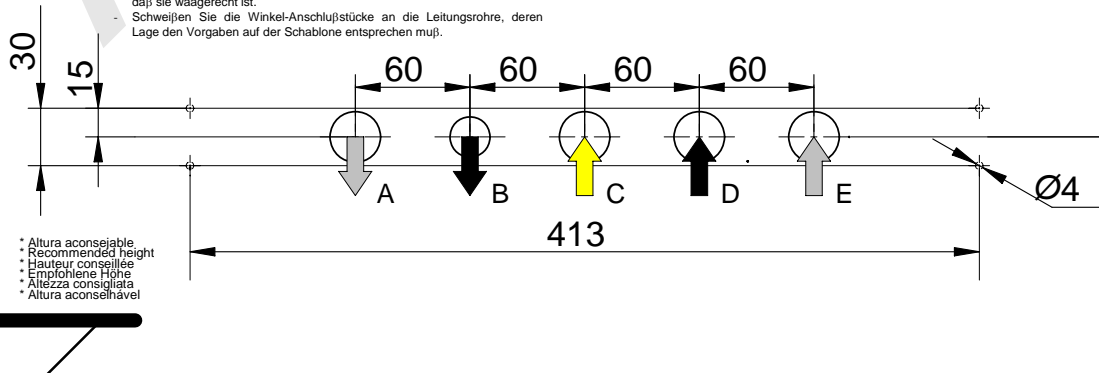
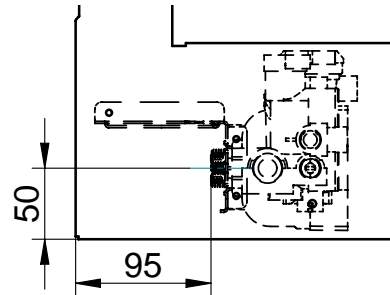

\* Altura aconsejable  
\* Recommended height  
\* Hauteur conseillée  
\* Empfohlene Höhe  
\* Altezza consigliata  
\* Altura aconselhável